

NÁVOD K OBSLUZE

Hydraulický dílenský lis 30 t s manometrem
a dvourychlostní pumpou
Typ: G02083, Model: **30T**



Před prvním použitím prosíme o důkladné seznámení se s tímto návodem k obsluze. Seznámení se se všemi pokyny, nezbytnými k bezpečnému používání a obsluze a porozumění všech rizik, které mohou vzniknout během provozu zařízení, patří do povinnosti jeho uživatele.



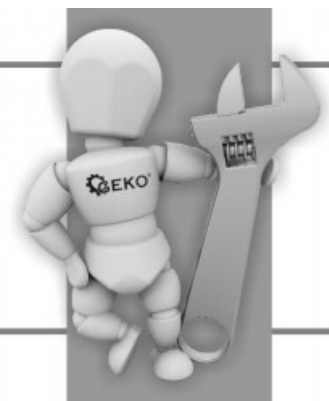

ČESKÝ JAZYK

UPOZORNĚNÍ!!!

**Vzhledem k neustálému zlepšování výrobků, umístěné v návodu fotografie a obrázky jsou pouze ilustrativní a mohou se lišit od zakoupeného zboží.
Tyto rozdíly nemohou být důvodem k reklamaci.**

BEZPEČNOSTNÍ PRAVIDLA

UPOZORNĚNÍ! Před použitím si přečtěte celý návod. Nedodržení níže uvedených pokynů může vést k úrazu elektrickým proudem, požáru a vážnému zranění.

Pracoviště

UDRŽUJTE PRACOVIŠTĚ ČISTÉ. Nepořádek na pracovišti zvyšuje pravděpodobnost nehod.

DÁVEJTE POZOR NA PODMÍNKY NA PRACOVIŠTI. Nepoužívejte nářadí ve vlhkých nebo mokřích místech. Nevystavujte působení deště. Nikdy nepoužívejte elektrické nářadí v blízkosti hořlavých plynů a kapalin.

ZAŘÍZENÍ UCHOVÁVEJTE MIMO DOSAH DĚTI. Děti by neměly být na pracovišti. Jakékoli rozptýlení může vést k nehodě. Nedovolte dětem, aby přenášeli zařízení nebo jakékoliv příslušenství s ním spojené.

Bezpečnost uživatele

1. Při práci s nářadím věnujte zvláštní pozornost a používejte zdravý rozum. Je zakázáno obsluhovat nářadí, pokud jste pod vlivem alkoholu, drog a některých léků. Přečtěte si příbalové letáky k lékům, které používáte, abyste zjistili, zda ovlivňují Váš úsudek a postřeh. Pokud máte jakékoliv pochybnosti, neobsluhujte nářadí.
2. Používejte vhodné ochranné prostředky. Při práci s nářadím noste ochranné brýle, masku proti prachu, protiskluzovou obuv, helmu a ochranu sluchu, kdykoli to situace vyžaduje. Tím se sníží riziko nehody.
3. Vyhněte se náhodnému spuštění nářadí. Před připojením k proudu se ujistěte, že je spínač v poloze OFF. Při přemísťování nedržte nářadí za spínač, protože to zvyšuje riziko nehody.
4. Před spuštěním nářadí z něj odstraňte všechny seřizovací klíče. Klíč připevněný k otáčejícím se částem elektrického nářadí může být příčinou zranění.
5. Nesahejte nad úroveň zařízení. Během práce udržujte stabilní postoj a rovnováhu. To umožňuje zachovat lepší kontrolu nad zařízením v případě nepředvídaných situací.
6. VHODNĚ SE OBLÉKEJTE. Nenoste volné oblečení nebo šperky, protože by mohly být zachyceny do pohyblivých částí nářadí. Při práci s nářadím se doporučuje používat boty s protiskluzovou podrážkou. Dlouhé vlasy by měly být řádně sepnuté. Vždy noste vhodný ochranný oděv.
7. Použijte upevnění obráběného předmětu. Je to bezpečnější než používání ruky k jeho přidržení, protože umožňuje používat obě ruce k obsluze zařízení.

Bezpečnost související s používáním a údržbou (obecná pravidla)

1. Nepřetěžujte nářadí. Zařízení bude pracovat lépe a bezpečněji při zatížení, pro které bylo určeno. Nepokoušejte se používat nekompatibilní příslušenství ke zvýšení výkonu nářadí.
2. Nepoužívejte elektrické nářadí s poškozeným spínačem. Nářadí, které nelze ovládat pomocí spínače, vytváří nebezpečí a mělo by být opraveno.

3. Před zahájením seřizování, opravy, výměny příslušenství nebo skladování odpojte nářadí od proudu. Taková bezpečnostní opatření sníží riziko náhodného spuštění nářadí.
4. Nářadí by mělo být skladováno odpojeno od proudu, mimo dosah dětí a neoprávněných osob. Zařízení v rukou neoprávněných a neproškolených osob je nebezpečným nářadím.
5. Měli byste provádět pravidelnou údržbu nářadí. Zkontrolujte, zda pohyblivé části nemají vůli a závady, zda nedošlo k poškození součástí nářadí nebo zda došlo k jiným poruchám, které by mohly narušit správné fungování zařízení. Pokud jsou zjištěny nějaké nesrovnalosti, je potřeba nářadí okamžitě opravit. Zdrojem mnoho závad je nesprávná údržba.
6. Používejte nářadí a příslušenství s ním spojené v souladu s tímto návodem a správným způsobem. Měly by být vzaty v úvahu podmínky a typ prováděné práce. Použití nářadí v rozporu s jeho určením může být příčinou vážných nehod.
7. Poškození spínač by měl být vyměněn v autorizovaném servisu. Nepoužívejte nářadí s nefunkčním spínačem / vypínačem.
8. Nenechávejte nářadí bez dozoru, pokud je zapnuté. Vždy vypněte nářadí a počkejte, až se zcela zastaví, než opustíte pracoviště.
9. Pokud byl hlavní kabel poškozen, vyměňte jej za vhodný síťový kabel. Kabel lze zakoupit u distributora zařízení. Kabel může být vyměněn v autorizovaném servisu nebo kvalifikovaným elektrikářem.

Servis

1. Oprava nářadí by měla být prováděna pouze kvalifikovaným personálem, který používá kompatibilní náhradní díly. To zajistí bezpečné a efektivní fungování nářadí.
2. Nepřetěžujte lis.
3. Nestlačujte pružiny nebo jiné předměty, které by mohly vystřelit z lisu. NESTLAČUJTE předměty, které by se mohly rozštípnout.
4. Je třeba seznámit se s maximálním výkonem lisu a jeho maximálním zdvihem. Nepřetěžujte lis nad jeho výkon. Mohlo by dojít k poškození zařízení.
5. Před zahájením práce zkontrolujte, zda lis není poškozený nebo nemá uvolněné části.

BEZPEČNOSTNÍ PRAVIDLA SOUVISEJÍCÍ S POUŽITÍM LISU

UPOZORNĚNÍ!

1. Lis je určen pro použití zkušeným a kvalifikovaným personálem. Je zakázáno používat lis bez seznámení se s jeho obsluhou a bez řádného proškolení. Pozorně si prosím přečtete návod. Zejména je třeba věnovat pozornost obsahu souvisejícímu s bezpečností práce a varováním. Používejte výrobek správně v souladu s jeho určením. Nedodržení návodu může vést k vážným zraněním, poškození zařízení nebo dokonce ke smrti. Uchovejte tento návod pro pozdější použití. Vyuvíjme maximální úsilí, aby byl lis bezpečným nářadím. Uživatel je však klíčovým faktorem potřebným k zajištění bezpečnosti. Během práce je třeba dbát opatrnosti a používat zdravý rozum. Kromě toho je třeba dodržovat tato pravidla:

- Ocel a jiné materiály se mohou odštípnout. Při práci je třeba nosit schválené ochranné brýle.
- V případě zjištění strukturální vady náradí, musí být práce okamžitě zastavena a vada odstraněna.
- Pokud podlaha dílny není rovná a stabilní, připevněte lis k podloží pomocí šroubů.
- Nepoužívejte lis pro stlačení pružin a jiných předmětů, které by mohly vystřelit a způsobit potenciální nebezpečí.
- Údržbu lisu by měl provádět odborný personál. Udržujte lis čistý, abyste zajistili jeho nejlepší výkon.
- Nepřekračujte možnosti náradí. Nevyvíjejte příliš velký tlak na obrobek. Vždy používejte manometr pro vyhodnocení síly působící na předmět.
- Použijte lis v souladu s určením. NEPOUŽÍVEJTE lis k jiným účelům, než ke kterým byl určen.
- Udržujte děti a třetí osoby v bezpečné vzdálenosti od pracoviště.
- Při práci nenoste volné oblečení, kravaty, šperky, hodinky atd. Dlouhé vlasy by měly být zakryté.
- Při práci používejte schválené brýle, ochrannou masku na tvář a pracovní rukavice.
- Během práce udržujte stabilní polohu. Noste protiskluzovou pracovní obuv.
- Používejte lis pouze na stabilním povrchu: horizontálním, suchým, neklouzavým a schopným udržet jeho hmotnost. Udržujte povrch čistý, bez nepotřebných materiálů. Pracoviště musí být dobře osvětlené.
- Před každým použitím zkontrolujte lis. NEPOUŽÍVEJTE ho, pokud je ohnutý, poškozený, prasklý, netěsní nebo je jinak poškozený.
- Ujistěte se, že všechny šrouby a matice jsou utažené.
- Udržujte ruce a nohy v bezpečné vzdálenosti od povrchu stolu.
- NESTŮJTE přímo před lisem, když je pod zatížením. Nenechávejte zatížený lis bez dozoru.
- NEPOUŽÍVEJTE lis, pokud jste unavení nebo pod vlivem alkoholu, drog nebo léků.
- NEDOVOLTE, aby byl lis používán nekvalifikovanými osobami.
- Lis žádným způsobem NEUPRAVUJTE.
- NEPOUŽÍVEJTE brzdovou kapalinu nebo jiné nevhodné kapaliny, které nejsou určeny pro hydraulické náradí. Nemíchejte různé typy hydraulického oleje. Používejte pouze kvalitní hydraulický olej.
- NEVYSTAVUJTE lis působení deště nebo vlhkosti.
- Pokud lis vyžaduje opravu nebo výměnu součástí, kontaktujte autorizovaný servis.

UPOZORNĚNÍ! Bezpečnostní pravidla obsažená v tomto návodu nepředvídají všechny situace, které by mohly nastat. Zdravý rozum není součástí produktu a musí být poskytnut uživatelem.

CHARAKTERISTIKA

- Zařízení je určeno pro rovnání, lisování a ohýbání prvků v oblasti servisu motorových vozidel.
- Vícepolohový stůl umožňuje přizpůsobit lis vykonávané práci.
- Kompresor umožňuje zvýšit efektivitu práce s malým úsilím.

OBSLUHA

1. Umístěte obrobek na stůl.
2. Nastavte a uzavřete vypouštěcí ventil.
3. Pumpujte rukojetí, dokud se píst nepřiblíží k obrobku.
4. Vyviňte tlak na obrobek dalším pumpováním. Dávejte pozor, aby tlak nebyl příliš velký.
5. Povolením vypouštěcího ventilu vypustíte tlak z pístu. Zajistěte obrobek tak, aby nedošlo k jeho pádu ze stolu při uvolnění tlaku.
6. Sundejte obrobek, až když je píst zcela zvednutý.

ÚDRŽBA

- Pravidelně čistěte lis zvenku pomocí suchého, čistého a měkkého hadříku. Spoje a pohyblivé části pravidelně mažte lehkým olejem.
- Lis skladujte na suchém místě. Během skladování by měl být píst zcela vytažený.
- Když klesne účinnost lisu, je třeba odstranit vzduch z hydraulického systému v souladu s návodem.

SCHÉMA A SEZNAM DÍLŮ

Č.	Popis	Množství	Č.	Popis	Množství
1.	Tlakoměr	1	14.	Sloupek	2
2.	Nylonový kroužek	1	15.	Základna	2
3.	Píst	1	16.	Těsnění Ø 12	6
4.	Ozubené ložisko	1	17.	Matice M12	6
5.	Horní kulatá matice	1	18.	Šroub M12x30	6
6.	Dolní kulatá matice	1	19.	Dolní příčný nosník	1
7.	Šroub M22x50	8	20.	Rukojeť	1
8.	Matice M22	8	21.	Těleso pumpy	1
9.	Pojistná podložka Ø 22	8	22.	Hydraulická hadice	1
10.	Těsnění Ø 22	8	23.	Horní příčný nosník	1
11.	Podložka k hydraulickému lisu	2	24.	Spojovací prvek hadice	1
12.	Nosník lisu	1	25.	Spojovací prvek	1
13.	Kolík nosníku lisu	2	26.	Spojovací prvek tlakoměru	1

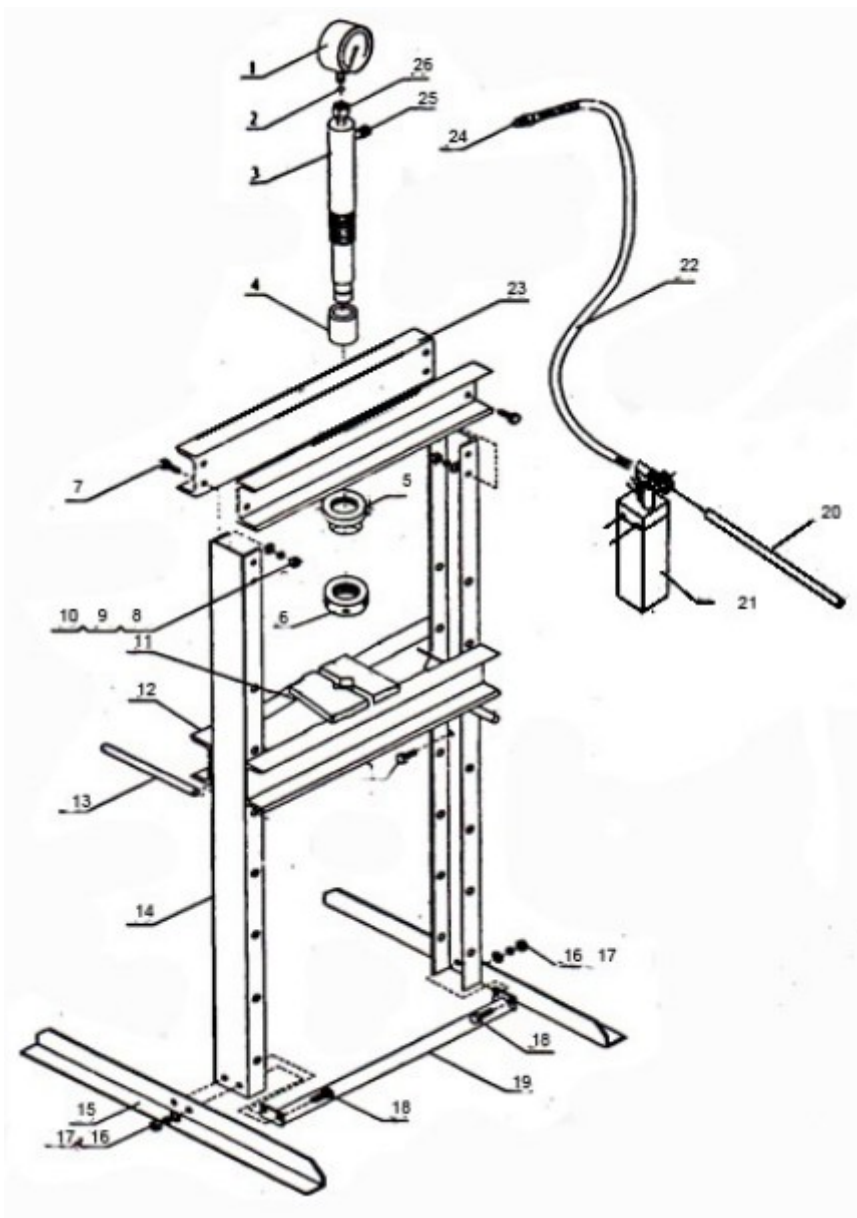

Vyrobena pro
F. H. GEKO
 Kietlin, ul. Spacerowa 3
 97-500 Radomsko, Polsko

www.geko.pl



Poslední dvě číslice roku uplatnění označení CE - 23

ES PROHLÁŠENÍ O SHODĚ

F. H. GEKO Kietlin, ul. Spacerowa 3, 97-500 Radomsko, Polsko
s plnou odpovědností prohlašuje, že:

Hydraulický dílenský lis 30 t s manometrem a dvourychlostní pumpou Typ: G02083, Model: 30T

splňuje požadavky směrnice Evropského parlamentu a Rady:

2006/42/ES Evropského parlamentu a Rady ze dne 17. května 2006 o strojních zařízeních
a norem EN ISO 12100:2010, EN 1692-3:2018
je identický s exemplářem, který je předmětem certifikátu hodnocení
typu ES č. QA-AC-4605/20ze dne 11.5.2020
vydaného společností

QA Uluslararası Teknik Kontrol ve Belgerendirme
Anonim Sirketi Barbaros Mah. Zambak Sk. Varyap Meridian A Blok Grand Tower
No:2 IC Kapi No.168 Atesehir, Istanbul, Turecko
Telefon: 0090 216 572 49 10, Fax: 0090 216 572 49 14
E-mail: ozlemyilmaz@qatech.com, Web: www.qatech.com
Identifikační číslo oznámeného subjektu: 2138

Toto ES prohlášení o shodě nebude platné, pokud bude výrobek
změněn nebo přestavěn bez souhlasu výrobce.

Za přípravu technické dokumentace odpovídá:

Grzegorz Kowalczyk, Kietlin, ul. Spacerowa 3, 97-500 Radomsko, Polsko.

Larisa Kowalczyk

Příjmení, jméno a funkce oprávněné osoby

Kietlin, 07.11.2023

Místo a datum vystavení

Záruční list

1. Název zařízení a číslo výrobku
2. Datum nákupu
3. Přesný popis hlášené závady, chyby.

.....
.....
V případě nedostatečného místa, prosím, pokračujte na zadní straně tohoto Listu s nahlášením.

4. Název a adresa distribučního místa, ve kterém byl výrobek zakoupen.
5. Razítko prodávajícího
- Datum a podpis.
6. Osobní kontaktní údaje, telefonní číslo.

Záruční podmínky

V souladu se zákonem č. 136/2002 Sb. se na Vámi zakoupený výrobek poskytuje záruka na dobu 24 měsíců od data prodeje. V případě nákupu zboží používané pro obchodní nebo podnikatelskou činnost je záruční doba 12 měsíců. Záruka je poskytována pouze v případě, že jsou výrobky používány v souladu s návodem k obsluze a způsobu použití.

Ze záruky jsou vyjmuty všechny díly podléhající přirozenému opotřebením, přetížením, použitím výrobku k jiným účelům, než ke kterým je určen a na závady vzniklé při dopravě nebo nesprávným (neodborným) zacházením. Za nesprávné zacházení považujeme příklad, kdy nebyl brán zřetel na návod k obsluze a obecně závazné předpisy pro práci s výrobkem. Obdobně se hodnotí i pokus o neodbornou opravu nad rámec doporučené údržby.

Záruka se vztahuje výlučně na závady způsobené vadou materiálu, výrobní montáže nebo technologií zpracování.

Nárok na uplatnění záruky zaniká:

- 1) výrobek nebyl používán v souladu s návodem k obsluze
- 2) byl proveden jakýkoliv zásah do konstrukce stroje bez předchozího písemného souhlasu firmou KAXL s.r.o.
- 3) výrobek byl používán v jiných podmínkách nebo k jiným účelům, než ke kterým je určen
- 4) byla některá část výrobku nahrazena neoriginální součástí
- 5) k poškození výrobku nebo k nadměrnému opotřebením došlo vinou nedostatečné údržby
- 6) škody vzniklé působením vnějších mechanických, teplotních či chemických vlivů
- 7) vady byly způsobeny nevhodným skladováním, či manipulací s výrobkem
- 8) výrobek byl používán (pro daný typ výrobku) v agresivním prostředí např. prašném, vlhkém
- 9) výrobek byl použit nad rámec přípustného zatížení

Záruka se nevztahuje na položky, u kterých lze očekávat opotřebením v důsledku jejich normální funkce (např. opotřebením uhlíků, zapalovací svíčka atd.)

Pro provoz výrobků používejte pouze doporučené příslušenství a originální náhradní díly.

Nároky uplatňujte ihned po zjištění závady u prodejce, který Vám výrobek prodal, a informujte se o možnostech opravy v pověřené opravně. Nebude-li se na Vámi uplatňovanou závadu vztahovat záruka, budou Vám fakturovány práce a náklady spojené s kontrolou a montáží a demontáží součástí.

Při uplatňování nároků předložte řádně vyplněný záruční list nebo jiný doklad o koupi opatřený datem prodeje.

Do opravy předávejte výrobek v čistém stavu, řádně vyčištěný, zbaven prachu či špíny. Spolu s výrobkem zašlete i jeho originální příslušenství k určení přesné diagnostiky závady.

Při zaslání dopravní službou vylijte z výrobku nespoteřované palivo a olej. Výrobek řádně zabalte, nejlépe do původního obalu tak, aby nedošlo k jeho poškození. Škody, způsobené nedostatečným zabaláním zásilky, nelze uznat jako záruční vady!

Do motorů používejte jen paliva a oleje odpovídající klasifikace, popř. paliva a oleje doporučené značkovým prodejcem. Vzniklé škody, způsobené používáním nevhodného paliva a nevhodných olejů, Vám nebudou v záruce uznány.